



# 中华人民共和国国家标准

GB/T 8808-1988

---

## 软质复合塑料材料剥离试验方法

Test method for peel force of  
flexible laminated plastics

1988-02-13 发布

1988-07-01 实施

中华人民共和国国家质量监督检验检疫总局  
中国国家标准化管理委员会 发布

## 1 主题内容

本标准规定了塑料复合在塑料或其他基材（如铝箔、纸、织物等）上的各种软质复合塑料材料剥离力的测定。

## 2 原理

将规定宽度的试样，在一定的速度下，进行 T 型剥离，测定复合层与基材的平均剥离力。

## 3 试验设备

带有图形记录装置的拉伸试验机，或能满足本试验要求的其他装置。

## 4 试样

### 4.1 试样尺寸

A 法 宽度  $15.0 \pm 0.1$  mm，长度 200 mm。用于复合薄膜等。

B 法 宽度  $30.0 \pm 0.2$  mm，长度 150 mm。用于人造革、编织复合袋等。

### 4.2 试样制备

将样品宽度方向的两端除去 50 mm，沿样品宽度方向均匀裁取纵、横试样各 5 条。复合方向为纵向。

沿试样长度方向将复合层与基材预先剥开 50 mm，被剥开部分不得有明显损伤。若试样不易剥开，可将试样一端约 20 mm 浸入适当的溶剂中处理，待溶剂完全挥发，再进行剥离力的试验。若复合层经过这种处理，仍不能与基材分离，则试验不可进行。

## 5 状态调节及试验环境

试样应在温度  $23 \pm 2$  °C、相对湿度 45%~55% 的环境中放置 4h 以上，然后在上述环境中进行试验。

## 6 试验速度

A 法  $300 \pm 50$  mm / min；

B 法  $200 \pm 50$  mm / min。

## 7 试验步骤

将试样剥开部分的两端分别夹在试验机上、下夹具上，使试样剥开部分的纵轮与上、下夹具中心连线重合，并松紧适宜。试验时，未剥开部分与拉伸方向呈 T 型，见图 1。记录试样剥离过程中的剥离力曲线。



图 1 试样夹持示意图

1—上夹具；2—下夹具；3—试样剥开部分；4—未剥离试样

## 8 试验结果的表示

根据试验所得曲线形状（参照图 2 中三种典型曲线），采取其中相近的一种取值方法。每组试样计算其算术平均值，取两位有效数字，以牛顿（N）为单位。

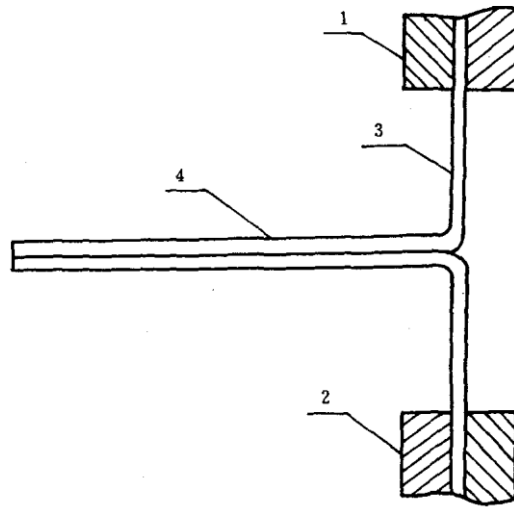

图 2 剥离力典型曲线的取值  
虚线示值为该试样的平均值

必要时，按下式计算标准偏差  $S$ ：

$$S = \sqrt{\frac{\sum(X_i - \bar{X})^2}{n-1}}$$

式中： $X_i$ ——单个测定值；  
 $\bar{X}$ ——一组测定的算术平均值；  
 $n$ ——测定值个数。

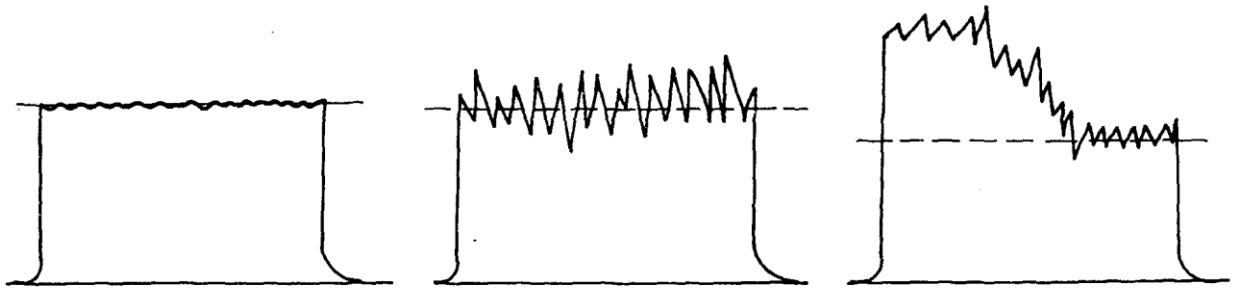
## 9 试验报告

试验报告应包括下列几部分：

- a. 所测样品的品种、复合工艺；
- b. 状态调节及试验环境；
- c. 试样宽度、试验速度；
- d. 纵、横方向上剥离力的算术平均值；
- e. 如果需要，应给出剥离力的标准偏差及最大、最小值；
- f. 取样日期、试验日期、试验人员。

---

**附加说明：**

本标准由中华人民共和国轻工业部提出。

本标准由轻工业部塑料加工应用科学研究所归口。

本标准由轻工业部塑料加工应用科学研究所负责起草。

本标准主要起草人曾新榕、李德英。

本标准参照采用联邦德国国家标准 DIN 53357—82 《塑料带和薄膜测试——膜层剥离试验》。